

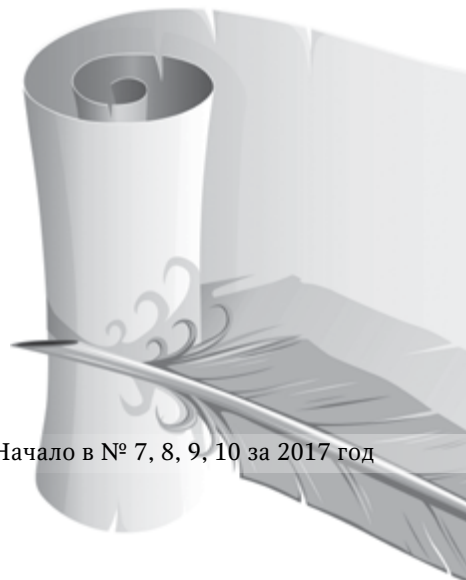

**София АГАЧЕР**



Продолжение. Начало в № 7, 8, 9, 10 за 2017 год

## ТВОИМИ ГЛАЗАМИ

*Рисунок Настасьи Поповой*

— Джон, у тебя есть ручка, жвачки, открытки, значки? Дай что-нибудь, я попробую спасти девчонку, — быстро и четко проговорил Иван.

Джон все сразу понял и протянул Ивану американскую авторучку. Иван вразвалочку, как бы нехотя, подошел к дружиннику, державшему девчонку за косы.

— Слушай, командир, отдай ее мне, это моя соседка-дуреха, я ее матери обещал присмотреть за ней. Да разве за ними, бабами, угонишься. А я тебе ручку подарю, настоящую, американскую, — произнес Ваня, сплюнул сквозь зубы и показал дружиннику ручку Джона.

Парень взял авторучку, рассмотрел ее в свете фонаря и, отбросив в сторону отрезанные косы, отпустил девушку:

— Пошла вон, шалава!

Девушка не удержалась и упала на колени. Иван помог ей подняться, крепко взял за руку.

— Дай мне свой жилет, ее надо прикрыть, видишь, на ней блузка порвана, так идти нельзя. Экскурсия по ночной

Москве отменяется. Возьмем такси и поедем ко мне домой, приведем себя в порядок.

Пошли быстрее отсюда, пока этот не передумал, — отдавал четко команды молчавшему Джону Иван, потом обратился к девушке: — Как тебя зовут, барышня?

— Белла, — ответила та одними губами.

— Надень жилет, Белла, и не сопротивляйся, так надо! — продолжал руководить Ваня.

Джон побежал к выходу из парка первым, а Иван, держа крепко девушку за руку, — за ним. Они сели в такси и поехали к Курскому вокзалу, где в «чкаловском» доме жил доктор Герцев со своей женой и сыном. Поднявшись на четвертый этаж, Иван открыл дверь своим ключом и произнес:

— Проходите, пожалуйста, не волнуйтесь, родители остались ночевать в Никольском. Так что дома, кроме нас, никого нет. Белла, ванная комната справа, вторая дверь по коридору. Я сейчас принесу тебе полотенце и свою одежду — брюки и рубаш-

ку. А мы с Джоном посмотрим, что приготовила моя дорогая мамочка, чтобы сыночек не голодал.

Через полчаса они все втроем сидели на кухне и ели замечательный борщ.

Белла со своими коротко остриженными волосами, в штанах и рубашке, была похожа на мальчишку.

— А как называется этот суп? Очень вкусно! — интересовался Джон, с аппетитом быстро работая ложкой. — Я очень извиняюсь, но можно, Иван, я тоже приму душ после того, как закончу есть этот замечательный суп из свеклы. Поскольку в гостинице, где я живу, душ и туалет в коридоре общие, то я не всегда могу попасть туда, когда хочу. И мыться я должен там очень-очень быстро. А у нас, американцев, душ ежедневный и «медленный». Вот мне времени на мытье и не хватает.

— Этот свекольный суп называется «борщ», а в душе можешь мыться сколько угодно, свежее полотенце для тебя висит в ванной комнате на

вешалке, — рассмеялся шутке Джона про «медленный» душ Иван.

Когда Джон вышел из душа, его в гостиной ждала только Белла. Она сидела на диване, обхватив колени руками, и напоминала испуганного раненого воробья.

— Иван ушел спать, ему завтра очень рано вставать. А нам он оставил постельное белье, подушки и одеяла. Ехать куда-либо уже поздно, метро закрыто, — тихонько произнесла девушка.

— Белла, а откуда ты так хорошо знаешь английский? —

удивился Джон и присел рядом с ней.

— Я учусь в институте иностранных языков на четвертом курсе. Буду преподавателем или переводчиком английского или немецкого, — все так же тихо ответила ему Белла.



— Скажи мне, ты ведь еврейка, тебе, наверное, хотелось бы встретиться с молодежной делегацией Израиля? Я могу устроить тебе такую встречу, у меня там много друзей, просто мы живем рядом, — непонятно почему вдруг сказал Джон совсем не то, что хотел.

— Спасибо за предложение. Я встречалась с молодежной делегацией Коммунистической партии Израиля. Они очень хорошие ребята, но они сказали, что моя настоящая родина — это Израиль. Я к этому еще не готова. Это как если тебе говорят, что твоя родная мать, вырастившая тебя, не твоя, а есть другая, настоящая. Я пока этого не понимаю. Я родилась в Москве, и моя мама родилась в Москве, а бабушка в Смоленске. Мой отец и мой старший брат сражались в Красной армии и погибли, защищая эту землю и нас. Моя бабушка каждое утро молится за Красную армию. Она говорит, что если бы не она и Советский Союз, то нас, евреев, уже бы не было в живых. А еще — что нашу истинную родину не знает никто, поскольку иудейский народ пришел из будущего или из другого мира и принес знания и закон, которые мы храним и несем по всей земле, поэтому иудеи и рассеяны подобно соли, — ответила Джону Белла, почувствовав к нему огромную благодарность и нежность.

В комнате вдруг стало темнее, то ли погас фонарь за окном, то ли зашла за тучу толстая луна, и лишь ходики на стене неизменно отбивали: тик-так, тик-так... Глаза Беллы распахнулись и стали глубокими-глубокими, как омуты. Джон заглянул в них и поду-

мал: «А почему бы и нет?! Стив всегда говорил, что секс — самый верный и приятный способ познания мира!»

## 9. ПРОБУЖДЕНИЕ СЕРДЦА

По радио заиграл гимн Советского Союза, это означало, что московское время — шесть часов утра. Иван открыл глаза, резко вскочил и начал торопливо одеваться. В этот ранний час Москва только просыпалась, но Ваня обещал своей бывшей однокласснице и соседке Наде Грибковой помочь загрузить вещи для переезда на дачу в Кратово. Отец Нади был суровый, всегда занятой, часто отсутствовал дома и считал, что пользоваться своим служебным положением недопустимо. Вот и сейчас его не было, поэтому соседка обратилась за помощью к Ивану.

Ваня тихо открыл дверь из своей спальни в гостиную и на цыпочках прокрался мимо огромного кожаного дивана, где спали Джон и Белла. Девушка, как ребенок, лежала на боку, подложив лодочку ладоней себе под щеку, а молодой человек водрузил на нее руку, то ли обнимая, то ли защищая, то ли придерживая, чтобы она не упала на пол. Голова Беллы с ежиком искромсанных медно-рыжих волос, сквозь которые местами просвечивала нежная бледно-розовая кожа, была похожа на плохо очищенный апельсин.

Иван пересек гостиную, вышел в коридор, открыл и тихонько затворил входную дверь, сделал шаг в сторону и позвонил соседям.

Дверь тотчас же отворила довольно высокая худощавая женщина в темной прямой юбке и светлой блузке, ворот-

ничок которой был прихвачен брошкой с камеей. Это была Надина мама.

— Ванечка, доброе утро! Какой же ты молодец, не забыл. Ответственность и аккуратность, как говорит мой супруг Борис Павлович, — главные качества мужчины. Завтракать будешь? — поприветствовала парня женщина.

— Доброе утро, Анастасия Петровна, спасибо, я сыт. Что и куда тащить, бросать, переключивать? — поинтересовался Иван, как-то неуклюже переступая с ноги на ногу.

— Видишь эти коробки — вот и носи их вниз, во двор дома, там у подъезда стоят машины. Только лифтом не пользуйся, вещи запрещено перевозить пассажирским лифтом, и не позволяй водителям помогать тебе. Машины служебные, имеют разрешение из спецгаража исключительно на перевозку вещей из Москвы в Кратово, и Борис Павлович будет недоволен, если водители начнут выполнять обязанности грузчиков и переносить наши личные вещи. Ты же знаешь, какой он щепетильный в этом вопросе. Наденька допивает кофе и сейчас присоединится к тебе, — тоном, не допускающим никаких дискуссий, отдавала команды Анастасия Петровна.

Иван взял первую коробку и обреченно понес ее с четвертого этажа вниз по лестнице, вытащил во двор и засунул в багажник машины, при этом стараясь хотя бы прикоснуться к кузову автомобиля. Такого красивого авто он еще в реальности не видел, а тем более не был с ним так близко, что даже ощущал запах новой краски и кожи. Выкрашенная в бежевый цвет

машина была похожа на автомобиль из трофейных американских фильмов.

— Здравия желаю, командир, — обратился, немного смущаясь, парень к водителю. — Что это за машина, никогда в своей жизни такой не встречал.

— Это ГАЗ-21, или «Волга», такую модель недавно начал выпускать наш Горьковский автозавод. Молодцы горьковские рабочие, успели-таки к открытию фестиваля. Показали и доказали всему миру, что не только американцы, но и мы можем делать хорошие машины, — с гордостью, значительно подчеркивая каждое слово, отчеканил шофер.

Массивная дверь подъезда приоткрылась, кто-то, спиной придерживая дверь, пытался боком вытащить из подъезда картонный ящик. Но не тут-то было: жесткая стальная дверная пружина сработала мощно, дверь с грохотом захлопнулась, заглушая девичий крик вперемешку с отборным русским матом. Иван резко повернулся и побежал к подъезду. Когда он открыл дверь, то увидел лежащую на левом боку Надю с коробкой в руках.

— Ванька, помоги мне, держи эту бандуру, это мама посуду на дачу собрала, надеюсь, я там ничего не разбила? — с испугом в голосе почти простонала девушка.

Иван взял и осторожно поставил подозрительно позванивающий картонный ящик на пол. Потом повернулся к подруге и помог ей подняться на ноги.

— Э, старуха, да ты серьезно себе всю ногу содрала, надо бы рану обработать, а еще лучше скорую

помощь вызывать, чтобы отвезла тебя в Кремлевскую больницу, — подначил одноклассницу Иван.

— Вот родители, уроды какие-то, один генерал хренов в командировку свалил, а другая на нашем горбу решила всю квартиру вывезти. Грузчиков ей, видите ли, нанять дорого, папа лишних расходов не любит. А пружину эту на подъездную дверь вообще маляк-убийца какой-то, охотник на людей, поставил. И снять никто не может — не положено! — продолжала ругаться девушка.

Иван поднял ящик, отнес его в машину и вернулся в Надину квартиру.

— Слушай, Вань, а давай все-таки на лифте спустим коробки, — предложила девушка, морщась от боли в содранной ноге.

— Ты же знаешь, Надя, внизу лифтерша сидит, настучит сразу же куда следует, а потом батя твой настучит нам обоим, только уже по кумполу... Мы вроде не инвалиды и не убогие, а лифт — механизм сложный и нежный, быстро изнашиваемый, сломаться от тяжести такой может. А у нас с тобой максимум что грыжи повыскакивают, — продолжал, шутя, дружескую беседу Иван.

— А если я лифтершу отвлеку? Ну, позову, к примеру, чайку попить или еще что другое придумаю, — не унималась девушка.

— Все равно нельзя, не она настучит, так кто-нибудь из жильцов подъезда. Менты приедут быстро, и одной ходки сделать не успеем. Ничего, ты дома посиди, отдохни. Я тебе рану перекисью обработаю и стрептоцидом засыплю. А потом коробки все вниз снесу, — спокойно и ласково

угроvarивал неугомонную подругу парень.

Иван целый час перетаскивал коробки и баулы с барахлом с четвертого этажа вниз, а потом помог спуститься и женщинам.

— Спасибо, тебе, Ванечка, огромное, ты просто спас нас. Ты — настоящий комсомолец, я обязательно об этом расскажу Борису Павловичу. Ну, давай прощаться. Привет родителям, — горячо поблагодарила мокрого от пота парня Надина мама и даже крепко пожала ему руку пред тем, как сесть в бежевый чудо-автомобиль.

Женщины и машины укатили, а Иван, грязный, потный и практически мертвый от усталости, вернулся домой. Из ванной доносился шум душа, постель на диване была аккуратно сложена, а в прихожей стояли ботинки только Джона, босоножки Беллы исчезли.

«Не может быть, — подумал Иван, — я ведь все время шастал по лестнице вверх-вниз, не мог я ее пропустить».

— Неужели ушла? — неожиданно вслух произнес Иван и, немного расстроенный отсутствием Беллы, пошел на кухню греть чайник.

На столе лежала записка: «Ваня, прости, что не попрощалась ни с тобой, ни с Джоном. Было очень стыдно при дневном свете показываться вам в таком уродливом виде. Да, и уехать надо было пораньше, чтобы меня не видели твои соседи, и людей на улице утром тоже поменьше. Вам спасибо огромное за все! Вы очень славные ребята. Я взяла платок твоей мамы, прикрыть голову. Платок обязательно верну. Джону привет. Белла».

В кухню вошел Джон с мокрой после душа головой.

— Иван, я ничего не понимаю. Что со мной происходит? Что было вчера? Скажи мне, я схожу с ума! — очень эмоционально и как-то растерянно спросил он.

— Сядь, Джон, успокойся. Сейчас будем завтракать маминими котлетами и пить чай. Вчера в парке мы с тобой встретили девушку. Кто были эти дружинники, я не знаю. Почему они ловили и стригли девушек — тоже. Белла ушла не попрощавшись, чтобы мы не видели ее уродливую стрижку, и оставила нам записку, где поблагодарила тебя и меня. Это все, что я знаю и могу тебе сказать, — попытался как-то объяснить гостю неординарную, мягко говоря, ситуацию Иван.

— Я понимаю, что делали эти парни вчера вечером в парке и почему. Люди везде одинаковые, слова разные. Я чувствую, почему ушла Белла, ведь ее очень сильно обидели и унизили. Я старался вчера, чтобы ей не было одиноко. Все это я понимаю, но я никогда не ожидал от себя, что желание помочь другому человеку, женщине, возбудит во мне такое непреодолимо острое сексуальное желание — влечение к этой девушке, так похожей на мальчишку. Для меня это шок, оказывается, я еще не все о себе знаю, далеко не все, — продолжал американец с такой непривычной для ушей советского человека откровенностью.

— Успокойся, Джон. Ну и что, что Белла похожа на мальчишку, как говорят, о вкусах не спорят. Ты знаешь, мой отец, врач, в таких случаях любит рассказывать один медицинский анекдот. «Защищается на ученом совете медицинского института аспирант с кафедры

физиологии по теме "Первичные инстинкты". Экспериментальная часть диссертации включала в себя наблюдение и измерение различных параметров у кобеля, которому не давали есть какое-то время, а потом одновременно бросали ему кость и впускали к нему суку. Так вот, в девяти случаях из десяти кобель вначале сгрызал полностью кость, и лишь потом, иногда, начинал заниматься любовью с сукой. На основании своей экспериментальной части аспирант делает вывод, что пищевой инстинкт является приоритетным инстинктом и более значимым, чем половой. При этом он блестяще демонстрирует различные графики температуры тела и другую лабуду, необходимую при написании научной работы.

Секретарь ученого совета просит задавать аспиранту вопросы по его докладу. Аспирант отлично на все вопросы отвечает. Присутствующие уже мечтают о хорошем банкете по случаю успешной защиты кандидатской диссертации. И вдруг один очень старенький профессор спрашивает нашего соискателя: "Коллега, разрешите вам задать бестактный вопрос: меняли ли в процессе эксперимента суку?"»

Диссертация, как ты понимаешь, с треском провалилась.

Мне кажется, что многое зависит не только от одного человека, его предпочтений и желаний, и не только от того, кого он встретил, но еще и от искры, что ли, возникшей между ними, — попытался Иван вывести своего собеседника из ступора, переведя беседу на смех и философствование.

— Иван, в этом удивительном городе все очень необычное, и мне все это нравится. Спасибо тебе за вкусную мамину еду, душ и твою дружбу. Я твой друг навсегда. Мне пора уходить, у нас встреча с китайской делегацией на ВДНХ. А потом я бы хотел снова встретиться с тобой, — стал торопливо прощаться гость.

— Хорошо, приходи к шести часам вечера к кинотеатру «Ударник». Там будут демонстрироваться самодеятельные фильмы. Покажут и мой фильм «Мы идем к Фестивалю», — согласился Иван.

— Здорово, спасибо за приглашение, обязательно приду. До вечера, — обрадовался Джон, встал и направился к двери.

Иван проводил его до остановки автобуса, а потом на прощание протянул ему руку, и американец крепко ее пожал.

Джон вышел из автобуса на остановке «Выставка народного хозяйства» и заспешил к павильону, где должна была состояться встреча молодежи из американской и китайской делегаций. Перед павильоном стояли Стив, Шон и Эмили, причем Шон и Эмили смеялись, держась за животы и сложившись вдвое, а Стив сохранял при этом невозмутимое выражение.

— Привет, ребята! Что это вы такие веселые? Расскажите, может, и я посмеюсь, — сказал Джон, немного запыхавшись.

— Да ну их, дураки, все испортили. Начали ржать как сумасшедшие и сорвали такой розыгрыш, — очень серьезно и немного разочарованно ответил Стив.

— Ой, не могу, давно так не смеялась, сейчас уписаюсь, —

стонала, слегка похрокивая, Эмели.

— Представляешь, подходит ко мне такой маленький китаец и спрашивает: «Сколько американцев пришло на встречу с китайцами?» А я ему отвечаю: «Двадцать человек и один дракон». А он, не дрогнув ни одним мускулом на лице, продолжает: «Я должен узнать у нашего главного, можете ли вы с собой привести дракона? При договоренности о нашей встрече о драконе ничего не говорилось». Развернулся и пошел к своему шефу. Возвращается и говорит: «Товарищ Ли Ю просил уточнить, каких размеров ваш дракон». И в этот момент эти двое идиотов начали истерично хохотать и не дали мне оттянуться. Я бы ответил китайцу и начал бы задавать вопросы. К примеру: есть ли у китайцев огнетушитель на всякий случай, если дракон что-либо случайно подожжет, или где я смогу с ним погулять, ведь здесь ходить по траве практически везде запрещено, а по асфальту дракон ступать не может, ему когти мешают, и так далее. Придумки, такой розыгрыш сорвали. Ну ладно, хватит ржать, пошли, — с каменным лицом закончил Стив.

## 10. В МОНТАЖНОЙ

У джаз-банда Джона сегодня был выходной, и после встречи с китайцами американцы решили погулять и посмотреть Кремль, открытый впервые за время существования советской власти.

— Потрясающе! Такого величественного и прекрасного архитектурного ансамбля я не видел никогда. Представляете, вот по этим камням люди

ходят сотни лет. У нас в Новой Англии старейшим европейским поселением считается город Плимут, основанный в двадцатых годах XVII века на берегу залива Кейп-Код, а здесь, именно здесь, где мы сейчас физически находимся, в середине этого же столетия или практически в то же время на крышах Кремля располагались царские висячие сады. Как одно из чудес света — висячие сады Семирамиды. В этих садах росли экзотические плодоносящие апельсиновые и лимонные деревья. И это в стране, где восемь месяцев в году практически лежит снег! На крышах, среди растений, были настоящие пруды, где для царских детей устраивали потешные корабельные баталии и фейерверки. Между живыми деревьями и розовыми кустами располагались деревянные механические фигуры зверей: заяц стучал лапами по барабану, а медведь открывал пасть, ревел и двигался. Там разыгрывались древнегреческие пьесы, где играли не только профессиональные актеры, но и царские дети. Больше всего увлекалась театром маленькая царевна Софья — та, что позже десять лет правила Русью. Да и сам Алексей Михайлович Романов сочинял пьесы для своего домашнего театра, — повествовал, как заправский гид, Стив, прогуливаясь с группой молодых американцев по Кремлю.

— А откуда ты все это знаешь, Стивчик? — заинтересовалась Эмели, высоко задрав голову и как будто пытаюсь рассмотреть что-то над его головой.

— Мне бабушка рассказывала и показывала старинные гравюры с изображениями

садов на крышах Кремля. Девичья фамилия моей бабушки была Захарына, называли ее Анастасия, в честь Анастасии Романовны Захарьиной-Юрьевой, любимой жены русского царя Ивана Грозного, что была похоронена здесь, в Вознесенском соборе Московского Кремля. Бабушка очень просила поклониться могиле царицы Анастасии, а выполнить ее просьбу я, к сожалению, не могу. Взорвали этот храм в тридцатые годы, а на его месте построили здание для курсантов военной школы, — немного грустно продолжал всегда во всем уверенный весельчак Стив.

— Ребята, это, конечно, все потрясающе интересно, но слушать про царей, цариц, казни, некрополи, заговоры, убийства и взрывы я больше не могу. Повеситься можно, какая депрессивная история у этой страны. У меня уже ноги отнимаются от страха и тошнит от этих «сказок из склепа». Вы, русские, независимо от места жительства и гражданства, задолбали своими трагедиями, пора переходить к следующей части марлезонского балета, — бойко и не совсем вежливо перебил Стива Джон. — Ты же сам только что говорил о потрясающей красоте Московского Кремля. Только двенадцать лет прошло после окончания войны, эта страна была почти полностью разрушена, погибли десятки миллионов людей, а как все отреставрировано, какая красотища вокруг, какой потрясающий фестиваль! Посмотри на Европу — во Франции и Италии исторические памятники рушатся, везде одни руины, а там война практически ничего не повредила. Короче, меня при-

гласили на фестиваль самодельных фильмов в кинотеатр «Ударник», на другой стороне Москвы-реки. Пока, я ушел, — закончил свою тираду Джон,

повернулся и двинулся вниз к реке.

Прогулявшись по набережной и вдоволь налюбовавшись на зубцы Кремлевской стены,

Кор перешел Большой Каменный мост и еще издали увидел у входа в кинотеатр Ивана.

Продолжение следует.

США

